

Rivets expansés

ALU/INOX **4,8X30**

RIFIX

ÉPAISSEUR À SERTIR: 25,5 à 27 mm
DIAMÈTRE DE PERÇAGE: 5 mm

TÊTE LARGE **11 RIVETS**

Réf.: BEXP4830

CONSEILS D'UTILISATION

Positionner le rivet dans les matériaux à assembler

Frapper la tête du rivet à l'aide d'un marteau

Une fois le clou enfoncé, les pièces sont rivetées

3 439110 810488

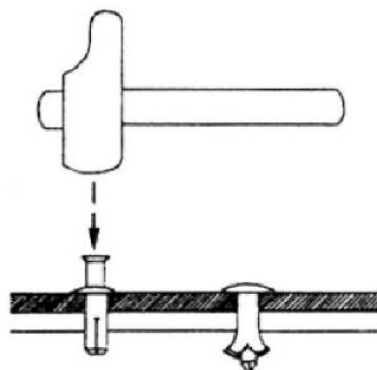

Le rivet expansé permet de réaliser un assemblage rapide et résistant par un simple coup de marteau sur la tête du clou. On peut l'utiliser pour des applications avec trous borgnes ou débouchants avec des matériaux tels que le bois, le plastique, la brique, le béton ou le bardage.